

**Situatie 1**  
**Mechanische afzuiging**

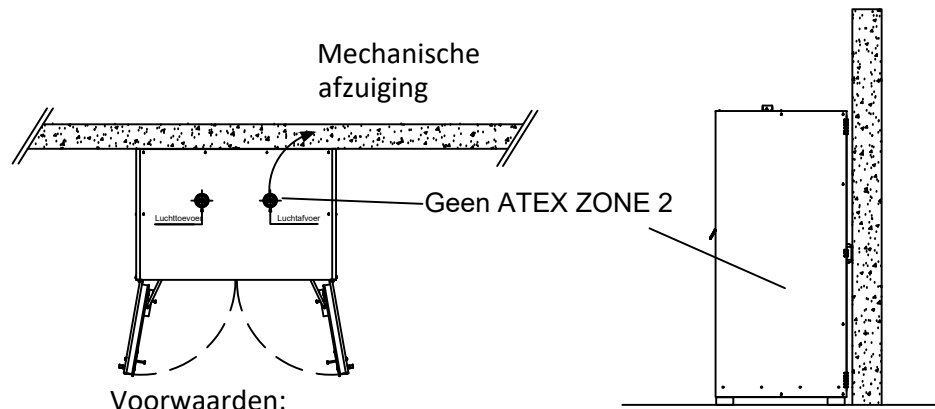

Voorwaarden:

- Mechanische afzuiging aanwezig
- Recipiënten zijn dicht
- UN-goedgekeurd en nog niet geopend
- Regelmatige controle op dichtheid
- niet openen of vergieten

**Situatie 2**  
**Mechanische afzuiging**

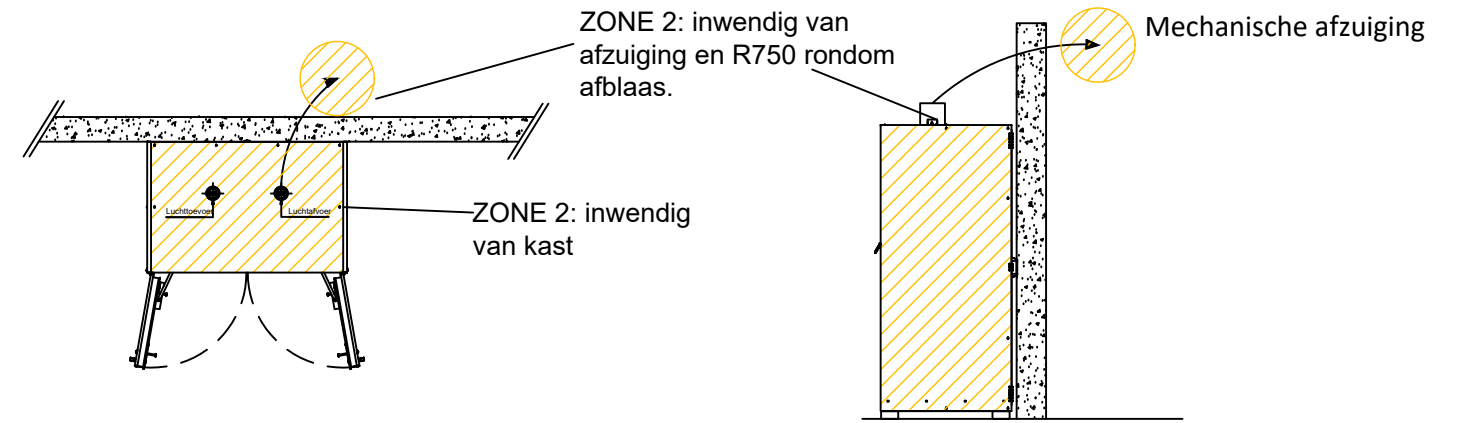

Voorwaarden:

- Mechanische afzuiging aanwezig
- Recipiënten zijn dicht
- niet openen of vergieten

NOOT: Geen externe zone met gebruik van afzuiging met conforme koolstoffilter

**Situatie 3**

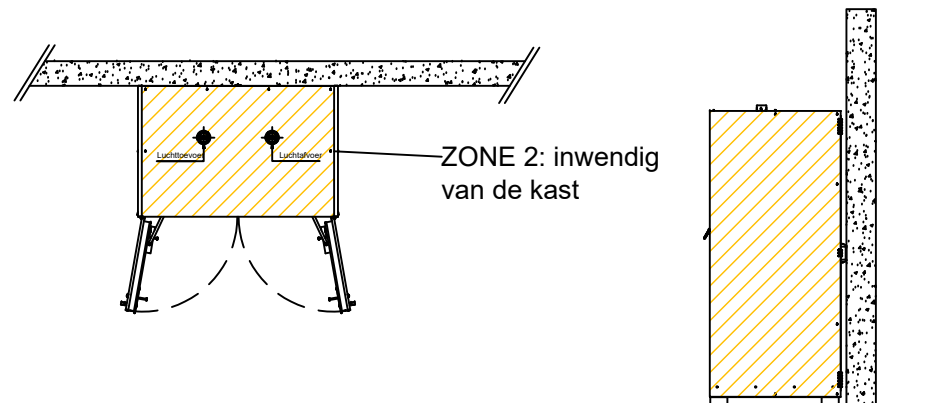

Voorwaarden:

- Natuurlijke ventilatie aanwezig
- Recipiënten zijn dicht
- UN-goedgekeurd en nog niet geopend
- Regelmatige controle op dichtheid
- niet openen of vergieten

**Situatie 4**

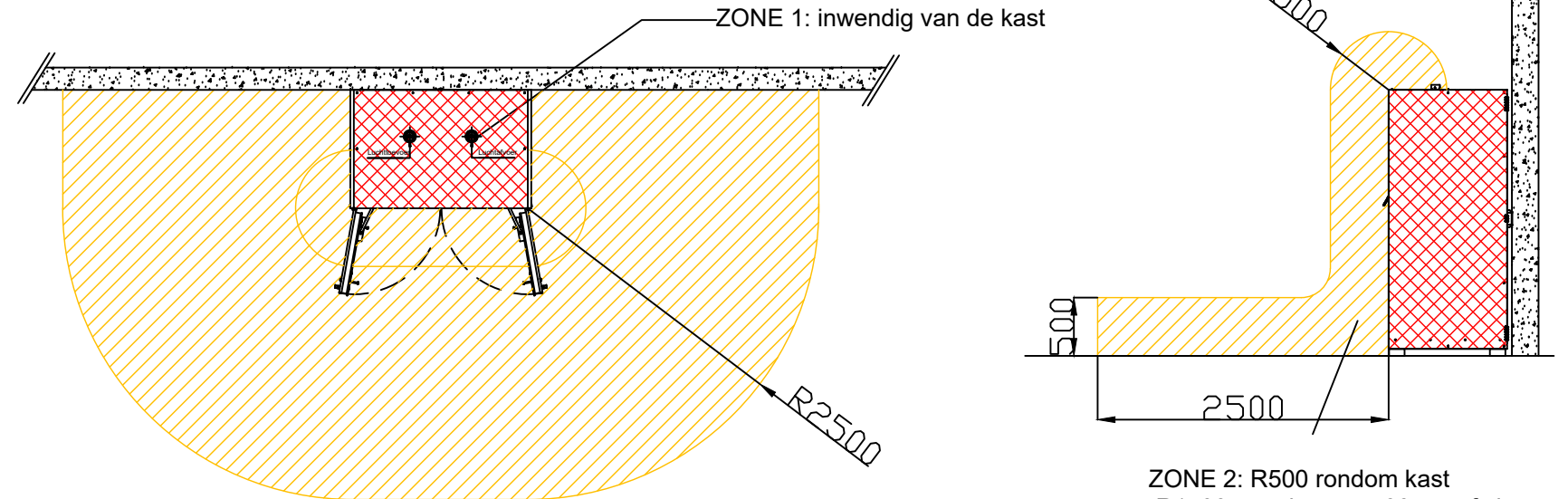

Voorwaarden:

- Natuurlijke ventilatie aanwezig
- Recipiënten zijn dicht
- niet openen of vergieten

NOOT: Standpunt volgens fabrikant en de BGR

Nota: Geen zone na afblaas, mits regelmatig nazicht filters

**GEVARENZONE INDELINGSPLAN**

Overeenkomstig Boek 1: Hoofdstuk 7.102 van het AREI en Bijlage I ATEX 153

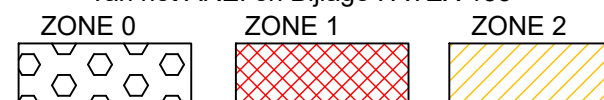

Temperatuursklasse: T4

Gasgroep: IIB

Bedrijf: **HOWEST - Kortrijk**

Installatie: **Typical: Brandveiligheidskast:**

Voor principiële goedkeuring

Bedrijf

Erkend Organisme

Naam:

Naam:

Handtekening:

Handtekening:

Datum:

Datum:

Schaal: **niet op schaal**

Pagina: : **1**

Referentie: **GEN/17/61276707/00/NL/000\_TEK**

Versie: **1**

Stofafzuiging: Amotec  
 ZONE 20: vuile kant filter  
 ZONE 22: propere kant filter

Afblaas gezuiverde lucht  
 Geen zone mits  
 respecteren van  
 onderhoudsvoorwaarden

ZONE 21: binnen  
 afvoerbuis op  
 afzuiging van  
 machines

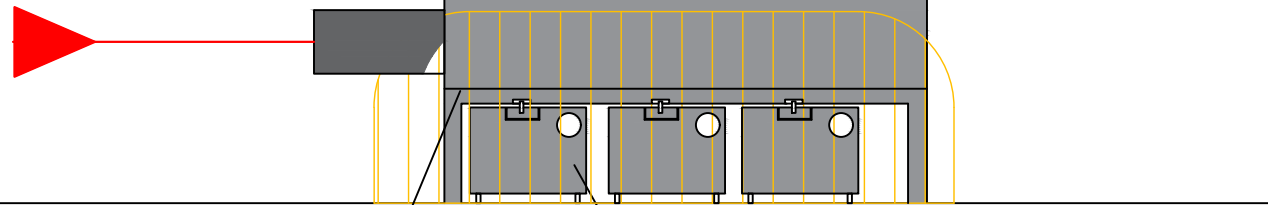

ZONE 22: R500 rondom opvang  
 stofresten

ZONE 21: Inwendig van opvang

Stofafzuiging: AL-KO Mobil power JET 250  
 ZONE 20: vuile kant filter  
 ZONE 22: propere kant filter

Afblaas gezuiverde lucht  
 Geen zone mits  
 respecteren van  
 onderhoudsvoorwaarden

ZONE 21: binnen  
 afvoerbuis op  
 afzuiging van  
 machines

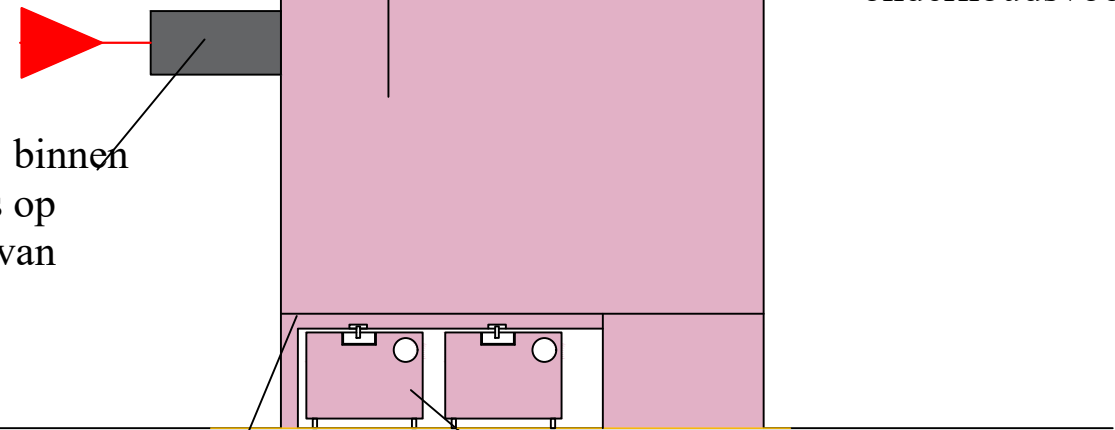

Geen zone rondom opvang stofresten mits  
 gebruik van schuif en respecteren  
 voorwaarden fabrikant.

ZONE 21: Inwendig van opvang

Nota: Geen zone na afblaas, mits regelmatig nazicht filters

### GEVARENZONE INDELINGSPLAN

Overeenkomstig Boek 1: 7.102 van het  
 AREI en Bijlage I ATEX 153

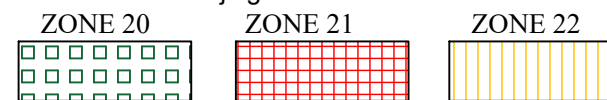

Temperatuurklasse: T205°C

Stofgroep: IIIB

Voor principiële goedkeuring

Bedrijf

Erkend Organisme

Naam:

Naam:

Handtekening:

Handtekening:

Datum:

Datum:

Bedrijf: HOWEST Kortrijk

Schaal: niet op schaal

Pagina: : 2

Installatie Stof-afzuigingsinstallaties

Referentie: GEN/17/61276707/00/NL/000\_TEK

Versie: 0